

Largo & Allegro[®]

Schroefcompressoren

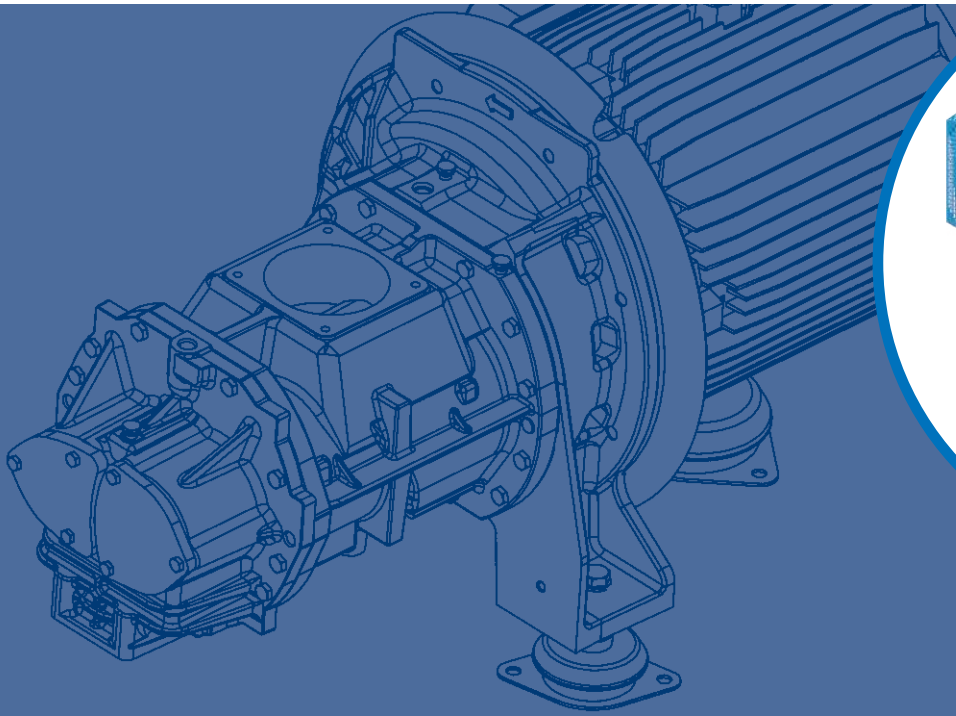

LARGO 11-22 & ALLEGRO 15-22

ALUP **GRASSAIR**
Kompressoren
Méer dan perslucht alleen!



Avilo Stikstof en Persluchsystemen B.V.

Avilo Stikstof en Persluch systemen B.V. gevestigd in Dirksland (Zuid-Holland) is een producent en leverancier van hoogwaardige stikstofgeneratoren en labgas-generatoren. Een bewezen specialist waarvan de generatoren en op maat gemaakte installaties wereldwijd succesvol worden toegepast op uiteenlopende markten zoals: Food, Industrie, Chemie, Farmacie, Automotive, en Laboratoria.

Met o.a. ALUP GrassAir Kompressoren in het leveringsprogramma bieden zij (turn-key) oplossingen voor on-site gas generatie in elke capaciteitsbehoefte voor een grote verscheidenheid aan applicaties.

Al sinds de oprichting van het bedrijf in 2001, heeft Avilo een goede relatie met ALUP GrassAir Kompressoren. Gedeelde waarden in servicegerichtheid en professionaliteit maakt dat samenwerking feilloos verloopt.

“Met trots kunnen we zeggen, dat wij met de expertise van ons team en de samenwerking met onze partners, altijd een passende oplossing hebben kunnen aanbieden voor elke klant die Avilo benaderde met een uitdagend vraagstuk. We stellen ons dan ook graag flexibel op om oplossingen te vinden voor de specifieke eisen van elke aanvraag”

Jaap van Vliet, Directeur

Trotse Verkooppartner van ALUP GrassAir Kompressoren



Méér dan perslucht alleen!

ALUP GrassAir heeft een gezamenlijke ervaring van ruim 250 jaar in compressortechniek en de gewoonte die jaren geleden is ontstaan hoog in het vaandel; het belang van de klant centraal stellen. Tegenwoordig vertaald naar 'Méér dan perslucht alleen!' en thema's die van belang zijn voor onze klanten, te weten betrouwbaar, inventief, compleet, duurzaam en beschikbaar. ALUP GrassAir is de betrouwbare partner voor inventieve perslucht oplossingen en levert een totaalpakket aan producten en diensten. De organisatie is flexibel, reageert snel op individuele wensen en staat klanten op een deskundige manier bij met nuttige adviezen. Vooral de expertise op het vlak van energiebesparing en watergeïnjecteerde compressoren wordt gewaardeerd.



AVILO. Promise a lot. Deliver more.

Deze serie voldoet aan al uw eisen

Largo 11-22 & Allegro 15-22-schroefcompressoren leveren op uiterst rendabele wijze perslucht met een zeer laag geluidsniveau dankzij de tandwieltransmissie. De Largo & Allegro kan nu ook worden gemonteerd op een luchtketel met geïntegreerde koeldroger en een groot aantal opties ter verbetering van de efficiëntie en de persluchtkwaliteit.

Altijd compleet

- Leverbare vermogens: 11 tot 30 kW.
- Verschillende drukvarianten voor de Largo: 7,5, 8, 10 en 13 bar.
- Allegro-uitvoeringen met drukbereiken van 4-10 bar en 4-13 bar.
- Alle compressoren t/m 22 kW kunnen worden gemonteerd op een luchtketel met ingebouwde koeldroger.

Altijd betrouwbaar

- Nieuw koelsysteem voor de elektrische kast, voor grotere betrouwbaarheid van de elektrische apparatuur.
- Luchtinlaat in het koude gedeelte van de compressor zorgt voor een optimale bedrijfstemperatuur.
- Beschermd filter van 2 micron garandeert dat alleen schone lucht de compressor binnenstroomt, waardoor de algehele bedrijfszekerheid toeneemt.

Altijd beschikbaar

- Eenvoudig te onderhouden dankzij de grote scharnierende deuren (bij compressoren voor montage op vloer - FM) en afneembare panelen (bij op luchtketel gemonteerde compressoren - TM).
- Lage onderhoudskosten.
- De compressoren kunnen vanaf drie (FM) of twee zijden (TM) worden geheven met een vorkheftruck.

Altijd inventief

- Geïntegreerde drogers zijn leverbaar voor alle modellen tot en met de Largo & Allegro 22.
- Geïntegreerde centrale besturing voor meer efficiëntie en betere communicatie tussen de diverse compressoren.
- Door verbeterde geluidsisolatie is de compressor zeer stil.

Altijd duurzaam

- Tandwielkasttechnologie zonder transmissieverliezen voor uitstekende energiezuinigheid en bedrijfszekerheid.
- Warmteterugwinningssysteem

Energieaudit

Een optimaal energierendement vraagt om het juiste type compressor. Voor meer informatie kunt u contact opnemen met ALUP GrassAir. Onze sales engineers komen graag bij u langs met een advies voor een perfecte persluchtoplossing.

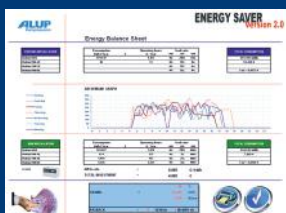

De juiste compressor voor iedere klant

Ontdek de innovatieve kenmerken van de Largo 11-22 & Allegro 15-22-serie en merk op hoe compleet deze compressor is: hoogefficiënt, eenvoudig te onderhouden en geluidsarm.

Hoogwaardig aandrijfsysteem (tandwieltransmissie)

- Tandwielkasttechnologie voor uitstekende energiezuinigheid en bedrijfszekerheid.
- Geen rendementsverlies door gecombineerde schroef-/tandwielkast-technologie
- Alle compressoren zijn voorzien van aangepaste tandwielsets voor een optimaal rendement.
- ALUP compressorelement met hoog rendement
- Standaard efficiënte IE3-motor, IP55, klasse F.



Geïntegreerde frequentieregeling

- Gemakkelijk toegankelijke, geïntegreerde frequentieregeling.
- Optimale regeling van de luchtlevering.
- Nieuw koelsysteem voor de elektrische kast, voor grotere betrouwbaarheid van de elektrische apparatuur.



Beter rendement



Luchtinlaatfiltratie met hoog rendement

- Hoger rendement doordat frisse lucht wordt aangezogen vanaf de koude zijde van de compressor.
- Beschermd filters van 2 micron garanderen dat alleen schone lucht de compressor binnenstroomt.
- Gemakkelijke toegang voor onderhoud.

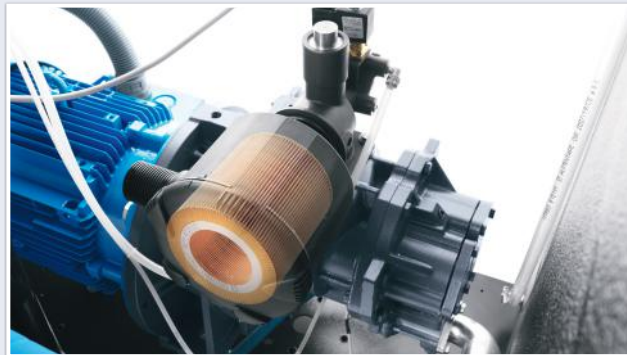

Optimale ventilatie en ruim bemeten koeler

- Verbeterde koelluchtstroom zorgt voor een lagere bedrijfstemperatuur.
- De gescheiden koelluchtstroom zorgt niet alleen voor een efficiënte koeling van de motor en frequentieregelaar, maar ook voor een lange levensduur van het koelmiddel, componenten en compressor.
- Optimale ventilatiestroming met een laag energieverbruik.
- Ruim bemeten koelmiddel- en luchtkoeler voor betere koeling en een lagere bedrijfstemperatuur.



Stille werking

Door de verbeterde geluidsisolatie is de compressor zeer stil en kan deze dicht bij de werkplek worden geïnstalleerd.

Alles-in-één-oplossing, gemonteerd op een luchtketel

- Kleiner vloeroppervlak in vergelijking met een installatie met losse luchtketel en droger.
- Eenvoudige installatie tegen lage kosten.
- Persluchtconditionering door middel van koeldroger en filters (optioneel).
- Minder kans op lucht lekkages.



Een totaalpakket

- Persluchtkwaliteit wordt gegarandeerd door geïntegreerde ruim bemeten koeldroger (ook leverbaar voor op vloer gemoneerd (FM) compressor).
- PED-gecertificeerd luchtketel (16 bar) met een inhoud van 500 liter.
- Droge luchtketel beperkt inwendige corrosie.
- Op luchtketel gemonteerde modellen leverbaar tot 22 kW.
- Twee leidingfilters (optioneel) om het olie- en deeltjesgehalte in de perslucht te verlagen tot 0,01 ppm.

BESPAAR OP UW ENERGIEKOSTEN

... door middel van frequentieregeling

Circa 70% van de totale bedrijfskosten van uw compressor over een periode van 5 jaar gaat op aan energiekosten. Daarom is verlaging van de bedrijfskosten van een compressor een belangrijk aandachtspunt. Met de Allegro frequentieregelde compressor kunt u tot wel 30% op de energierekening van uw compressor besparen.

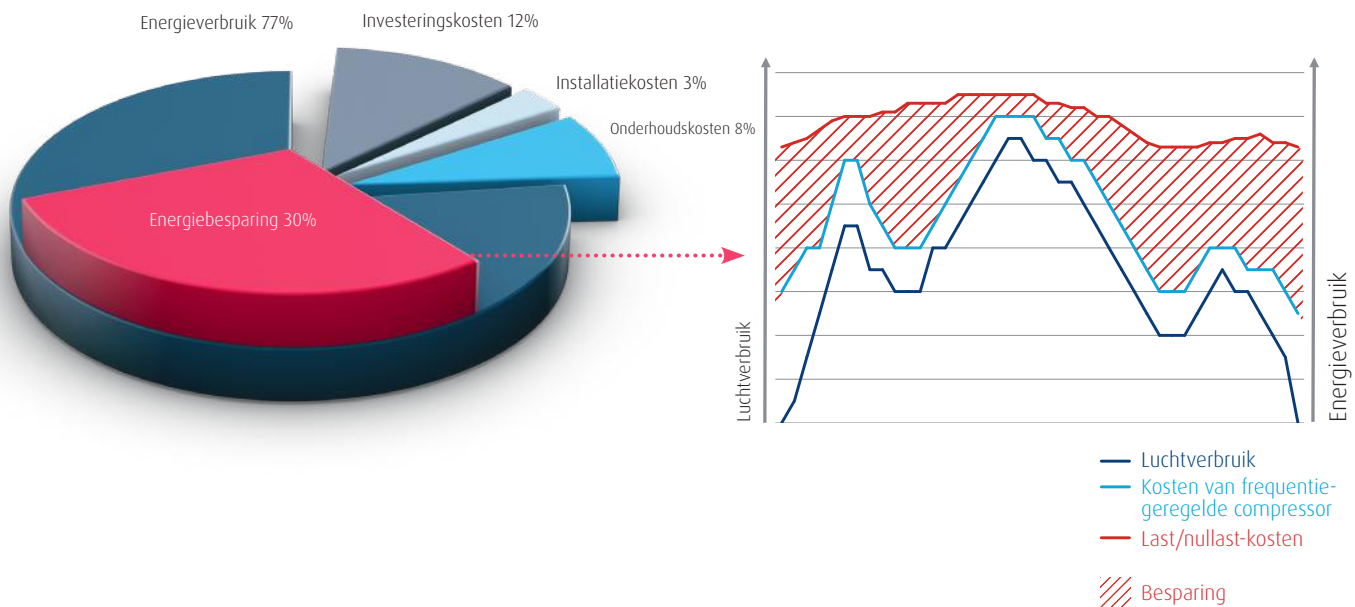

De Allegro vermindert het energieverbruik op de volgende manieren:

- De frequentieregelde compressor garandeert bedrijf bij een vaste insteldruk en stemt de luchtlevering af op het luchtverbruik.
- Geen nullastcycli boven een belasting van 20%.
- Geen stroompieken dankzij zachte start.

Elektronische regelaars

Met de Air Control-besturing kunt u de compressor eenvoudig en overzichtelijk aansturen.



Air Control 5.0

- Standaard bij Largo-compressoren.
- Instelbare automatische herstart na stroomuitval met ingebouwde regeling zodat niet alle compressoren tegelijk inkomen.
- Intelligente nullastregeling (IUC), bespaart energie door het aantal nullasturen van de compressor te optimaliseren met inachtneming van de geoorloofde motorschakelingen.
- Delayed Second Stop (DSS), voorkomt fluctuaties in de drukband door te anticiperen op drukval met het tijdig starten of langer in nullast laten lopen van de compressor. Hierdoor wordt er tijdig lucht geleverd en blijft de druk constant.
- Via de service-indicator en het storingsbeheer worden uitvoerige berichten weergegeven om de onderhoudsdiagnose te vereenvoudigen.

Air Control 5.1 Graphic

biedt extra functies t.o.v. Air Control 5.0:

- Standaard bij frequentieregelde Allegro en optioneel voor Largo.
- Gebruiksvriendelijke scherm, datalogging.
- Ingebouwde timers waarmee de Air Control zo geprogrammeerd kan worden zodat deze perfect is afgestemd op uw productieproces.
- Variabele dubbele drukbandbreedte voor meer energiebesparing en volgorde wisselschakeling.
- Aansluitmogelijkheden voor een efficiënte drukregeling wanneer compressoren met variabel en vast toerental worden gecombineerd. De Air Control 5.1 werkt als hoofdregelaar voor alle compressoren en zorgt voor onderlinge besturing hiervan.



Besturing

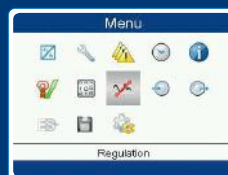

Menuscherm



Scherm voor datalogging

Bespaar met energierugwinning

Bij het comprimeren van lucht vindt warmteontwikkeling plaats. De overtollige warmte kan worden opgevangen door een energierugwinningssysteem en naar andere toepassingen worden geleid. Daarmee bespaart u energie en kosten.



Warmterugwinning door middel van warmtewisselaar

Bij zowel de Largo als Allegro bestaat er de mogelijkheid om een warmtewisselaar af fabriek in te bouwen. Door gebruik te maken van deze warmtewisselaar kunt u tot circa 80% van het geïnstalleerd vermogen aan energie besparen.

De warmtewisselaar wordt opgenomen in het koelmiddelcircuit en zal met een constante flow of constante temperatuur het tegengestelde watercircuit opwarmen. Wanneer er onvoldoende warmte wordt afgenomen, zal automatisch het koelmiddel via de koeler en ventilator gekoeld worden.

Toepassingen kunnen o.a. zijn:

- het opwarmen van stoomketels
- proceswater
- centrale verwarming
- of andere industriële toepassingen.

De platenwarmtewisselaars zijn standaard van RVS en het totale systeem is onderhoudsvrij. Een ander voordeel is dat er geen bewegende delen in het systeem aanwezig zijn waardoor deze optie uiterst betrouwbaar is.



Opties om uw bedrijfsprocessen te optimaliseren



Met een groot aantal opties kunt u optimaal gebruikmaken van uw Largo 11-22 & Allegro 15-22 compressor.

- **Interne cycloonafscheider** verwijdert tot 90% van het vocht uit de perslucht.
- **Inlaatfiltercassette met hoog rendement** voor gebruik in stoffige omgeving. Deze voorkomt dat stof in de compressor binnendringt, beschermt daardoor de inwendige componenten en verlengt de levensduur van de compressor.
- **Optimaal warmteterugwinningspakket** wint veel warmte terug uit de energie die wordt gebruikt om de compressor te laten werken. Deze warmte kan worden gebruikt voor opwarming van water (proceswater, CV, etc.).
- **IE3-motor** verhoogt het rendement van de compressor, wat tot een lager energieverbruik en kostenbesparing leidt.
- **Draairichtingsbeveiliging**
- **Monitoring op afstand** voor extra gemak, optioneel met Air Control 5.1 besturing.
- **Leidingfilters** verwijderen olie (tot 0,01 ppm) en stof.
- **Stilstandverwarming in omkasting** voor installaties die bij lage temperaturen moeten werken.

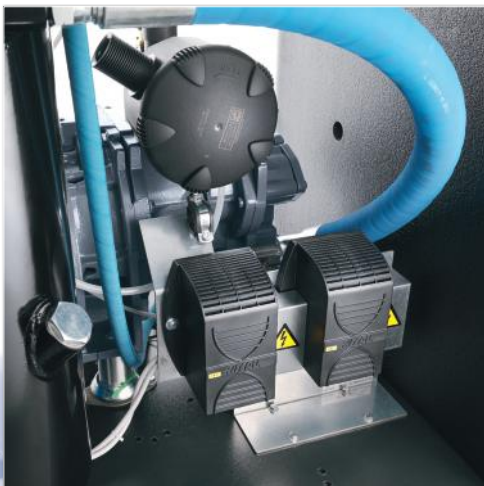

Voor meer informatie kunt u contact opnemen met ALUP GrassAir. Wij geven u graag advies op maat en informatie over de vele voordelen en mogelijkheden van de Largo 11-22 en Allegro 15-22-serie.

Technische gegevens

Vast toerental

| Model | Capaciteit (m ³ /min)* | | | | Motorvermogen kW | Geluidsniveau** dB(A) | Diam. persluchtuitlaat | |
|-----------------|-----------------------------------|---------|--------|--------|---------------------|--------------------------|------------------------|------|
| | 7,5 bar | 8,5 bar | 10 bar | 13 bar | | | FM | TM |
| Largo 11 | 1,94 | 1,83 | 1,52 | 1,20 | 11 | 61 | 1" | 3/4" |
| Largo 15 | 2,10 | 2,48 | 2,20 | 1,82 | 15 | 62 | 1" | 3/4" |
| Largo 19 | 3,28 | 3,17 | 2,70 | 2,32 | 18,5 | 63 | 1" | 3/4" |
| Largo 22 | 3,78 | 3,67 | 3,23 | 2,82 | 22 | 64 | 1" | 3/4" |

Variabel toerental

| Model | Werkdruk bar | Min./Max. capaciteit (m ³ /min)* | | | | | | Motorvermogen kW | Geluidsniveau** dB(A) | Diam. persluchtuitlaat | |
|-------------------|-----------------|---|--------|--------|--------|--------|--------|---------------------|--------------------------|------------------------|------|
| | | 7 bar | 10 bar | 13 bar | 15 bar | 17 bar | 19 bar | | | FM | TM |
| Allegro 15 | 4-13 | 0,58 | 2,75 | 0,77 | 2,37 | 0,53 | 1,98 | 15 | 62 | 1" | 3/4" |
| Allegro 19 | 4-13 | 0,58 | 3,27 | 0,62 | 2,97 | 0,58 | 2,37 | 18,5 | 63 | 1" | 3/4" |
| Allegro 22 | 4-13 | 0,73 | 3,82 | 0,82 | 3,48 | 0,55 | 2,93 | 22 | 64 | 1" | 3/4" |

* Bedrijfsgegevens van de compressor gemeten volgens ISO 1217, bijlage C, meest recente editie

** Geluidsniveau gemeten volgens ISO 2151 2004.

Afmetingen

Vast toerental

| Model | Lengte (TM) mm | Breedte (TM) mm | Hoogte (TM) mm | Gewicht kg | Gewicht plus* kg | Gewicht TM kg |
|-----------------|-------------------|--------------------|-------------------|---------------|---------------------|------------------|
| LARGO 11 | 1400 (1977) | 780 (810) | 1555 (1841) | 460 | 520 | 719 |
| LARGO 15 | | | | 470 | 530 | 728 |
| LARGO 19 | | | | 490 | 550 | 737 |
| LARGO 22 | | | | 496 | 566 | 765 |

Variabel toerental

| Model | Lengte (TM) mm | Breedte (TM) mm | Hoogte (TM) mm | Gewicht kg | Gewicht plus* kg | Gewicht TM kg |
|-------------------|-------------------|--------------------|-------------------|---------------|---------------------|------------------|
| ALLEGRO 15 | 1400 (1977) | 780 (810) | 1555 (1841) | 490 | 550 | 748 |
| ALLEGRO 19 | | | | 510 | 570 | 757 |
| ALLEGRO 22 | | | | 516 | 586 | 785 |

* Plus is met geïntegreerde droger





ALUP
Kompressoren

GRASSAIR

Méér dan perslucht alleen!



VOOR MEER INFORMATIE KUNT U CONTACT MET ONS OPNEMEN. WIJ GEVEN U GRAAG ADVIES OP MAAT EN INFORMATIE OVER DE VELE VOORDELEN VAN ONZE PRODUCTEN

Uw ALUP GrassAir Verkooppartner

Avilo Stikstof en Persluchtssystemen B.V.
Watertoren 41 D-E
3247 CL Dirksland

+ 31(0) 187-481366
info@avilo.nl
www.avilo.nl

ALUP GrassAir Kompressoren B.V. Méér dan perslucht alleen!

ALUP GrassAir heeft een gezamenlijke ervaring van ruim 250 jaar in compressortechniek en de gewoonte die jaren geleden is ontstaan hoog in het vaandel; het belang van de klant centraal stellen. Tegenwoordig vertaald naar 'Méér dan perslucht alleen!' en thema's die van belang zijn voor onze klanten, te weten betrouwbaar, inventief, compleet, duurzaam en beschikbaar. ALUP GrassAir is de betrouwbare partner voor inventieve perslucht oplossingen en levert een totaalpakket aan producten en diensten. De organisatie is flexibel, reageert snel op individuele wensen en staat klanten op een deskundige manier bij met nuttige adviezen. Vooral de expertise op het vlak van energiebesparing en watergeïnjecteerde compressoren wordt gewaardeerd.

Galliërsweg 27
5349 AT Oss

Postbus 316
5340 AH Oss

+31(0)412 - 664 100
info@alupgrassair.nl

www.alupgrassair.nl