

Gorsplein 2, Bosland 32, 3233 XC Oostvoorne

Vraagprijs € 160.000,00 vrij op naam

Omschrijving

Op een rustige en groene locatie in het geliefde Bosland te Oostvoorne ligt deze moderne en uitstekend onderhouden recreatiewoning van het type Allure Bosleven, gebouwd in 2021. Een instapklare recreatiewoning met een zonnige tuin op het zuiden, sfeervolle vlonderterrassen en een comfortabel afwerkingsniveau.

De lichte woonkamer met dubbele tuindeuren staat in open verbinding met de moderne keuken, voorzien van diverse inbouwapparatuur waaronder een gasfornuis met wokbrander, oven, combi-oven, vaatwasser, koelkast en vriezer. Dankzij de airconditioning en cv-installatie is het hier het hele jaar aangenaam verblijven.

De woning beschikt over twee slaapkamers met draai-kiepramen en stijlvolle plissé gordijnen in cassettes. De moderne badkamer is voorzien van een douche, toilet, wastafelmeubel én aansluitingen voor een wasmachine en droger.

Buiten geniet u volop van de zonnige tuin op het zuiden met meerdere vlonderterrassen, waarvan één sfeervol is voorzien van een schaduwdoek. Het gazon zorgt voor een groene en ruimtelijke uitstraling en maakt de tuin compleet. Daarnaast beschikt de woning over een praktische houten berging met elektra.

De recreatiewoning is modern uitgevoerd en biedt tegelijkertijd alle ruimte om deze verder naar eigen smaak aan te kleden en in te richten. Een heerlijke plek waar u deze zomer direct kunt genieten van rust, comfort en het buitenleven nabij strand, duinen en bos.

Algemeen:

- Bouwjaar 2021
- Type Allure Bosleven
- Zonnige ruime tuin op het zuiden
- Meerdere vlonderterrassen
- Terras met schaduwdoek
- Vloerverwarming, in elke ruimte afzonderlijk instelbaar
- Woonkamer met dubbele tuindeuren
- Twee slaapkamers
- Draai-kiepramen
- Plissé gordijnen in cassettes
- Airconditioning en cv-installatie
- Luxe keuken met complete inbouwapparatuur
- Badkamer met wasmachine- en drogeraansluiting
- Kunststof kozijnen met dubbele beglazing
- Houten berging
- Instapklaar en uitstekend onderhouden
- Gebruiksoppervlakte: 48 m²
- Op Bosland zijn huisdieren toegestaan

Het huis is gelegen op huurgrond en verblijf op dit park mag vanaf de laatste vrijdag van eind maart tot en met begin januari. In de overige maanden mag men alleen op zaterdagen en zondagen (van 10.00-16.00 uur) op de plaats aanwezig zijn en mag niet worden overnacht. Recreatiewoning is voor eigen gebruik, slechts beperkt verhuurbaar volgens Molecaten reglement.



Jaarlijkse parkbijdragen (tarieven 2026):

Vaste staanplaats categorie E	€ 3.760,--
Vastrecht	€ 370,50
Water	€ 287,--
Parkeervergunning	€ 67,50 per stuk
Milieuheffing	€ 296,--
Toeristenbelasting	€ 216,--

Molecaten Park "Kruiningers Gors"

Het park heeft allerlei faciliteiten waaronder een snackbar, winkels, een nieuw zwembad met glijbaan, sportvelden en nog veel meer.

Het park is uitstekend bereikbaar door middel van de uitvalswegen N218 en A15. Recreëren op het Brielse Meer of aan het strand van de Noordzee. Fietsen, wandelen of genieten in de gezellige plaatsen Oostvoorne of vestingstadje Brielle. Dit vind je allemaal in de directe omgeving.

Alle informatie over het park is te vinden op www.molecaten.nl/kruiningers-gors.

Interesse?

Wilt u dit mooie vakantiehuis komen bezichtigen? Neem contact op voor een afspraak en ontdek de ruimte van deze unieke vakantiewoning!

Aanvaarding: In overleg.

Vraagprijs: € 160.000,-- v.o.n.

Deze informatie is door ons met de nodige zorgvuldigheid samengesteld. Onzerzijds wordt echter geen enkele aansprakelijkheid aanvaard door enige onvolledigheid, onjuistheid of anderszins, dan wel de gevolgen daarvan. Alle opgegeven maten en oppervlakten zijn indicatief. Van toepassing zijn de NVM voorwaarden.

De meetinstructie is gebaseerd op de NEN2580. De meetinstructie is bedoeld om een meer eenduidige manier van meten toe te passen voor het geven van een indicatie van de gebruiksoppervlakte. De meetinstructie sluit verschillen in meetuitkomsten niet volledig uit, door bijvoorbeeld interpretatieverschillen, afrondingen of beperkingen bij het uitvoeren van de meting.

Koopovereenkomst pas rechtsgeldig na ondertekening:

Een mondelinge overeenstemming tussen de particuliere verkoper en de particuliere koper is niet rechtsgeldig. Met andere woorden: er is geen koop. Er is pas sprake van een rechtsgeldige koop als de particuliere verkoper en de particuliere koper de koopovereenkomst hebben ondertekend. Dit vloeit voort uit artikel 7:2 Burgerlijk Wetboek. Een bevestiging van de mondelinge overeenstemming per e-mail of een toegestuurd concept van de koopovereenkomst wordt overigens niet gezien als een ondertekende koopovereenkomst

Gorsplein 2, Bosland 32 - 3233 XC Oostvoorne

Klip & Van Wijk Makelaars
Dorpsweg 33
3235 AE, ROCKANJE
Tel: 0181-401022
E-mail: rockanje@kvwmakelaars.nl
www.kvwmakelaars.nl

Kenmerken

Object gegevens	
Soort woning	Bungalow
Type woning	Vrijstaande woning
Bouwjaar	2021

Maten object	
Aantal kamers	3 kamers
Aantal slaapkamers	2 slaapkamer(s)
Inhoud woning	176 m ³
Perceel oppervlakte	261 m ²
Gebruiksoppervlakte woonfunctie	48 m ²

Details	
Ligging	Aan rustige weg, beschutte ligging, in bosrijke omgeving
Voorzieningen	Mechanische ventilatie
Schuur / berging	Vrijstaand hout
Garage	Geen garage
Kabel	Nee
Buitenzonwering	Nee

Energie	
Isolatie	Dakisolatie, Vloerisolatie
Verwarming	C.V.-Ketel, Vloerverwarming geheel
Warmwater	C.v.-ketel

Tuin gegevens	
Tuin	Voortuin, zijtuin
Kwaliteit	Normaal

Foto's

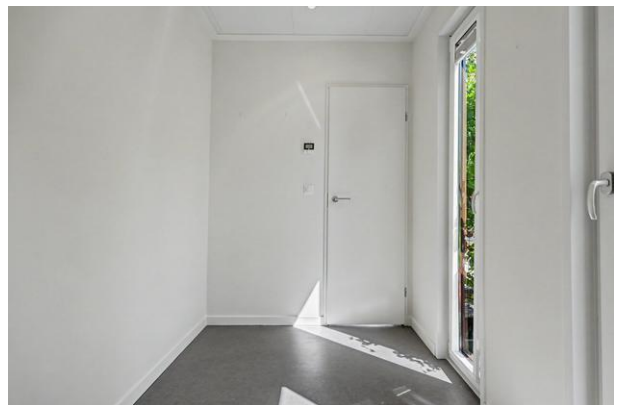

Gorsplein 2, Bosland 32 - 3233 XC Oostvoorne

Klip & Van Wijk Makelaars
Dorpsweg 33
3235 AE, ROCKANJE
Tel: 0181-401022
E-mail: rockanje@kvwmakelaars.nl
www.kvwmakelaars.nl

Foto's



Foto's

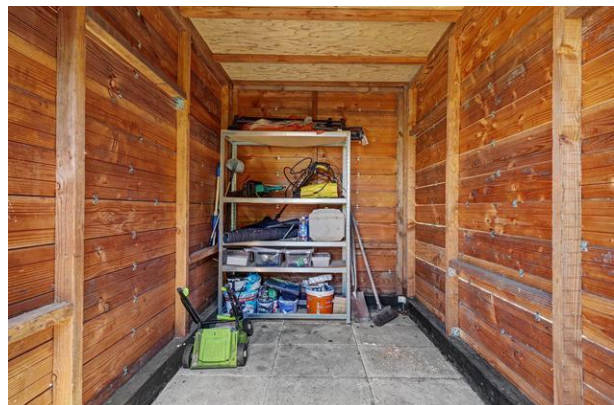
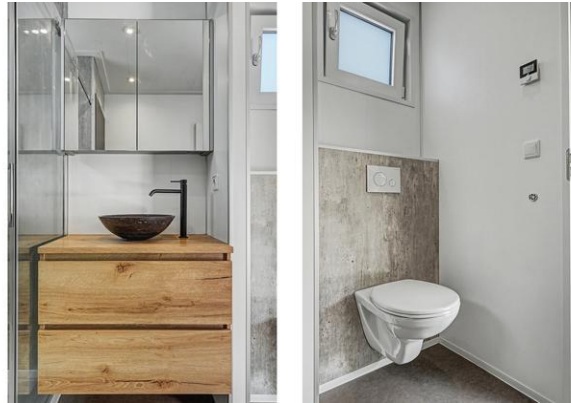

Foto's



Foto's



Foto's



Foto's



Plattegrond

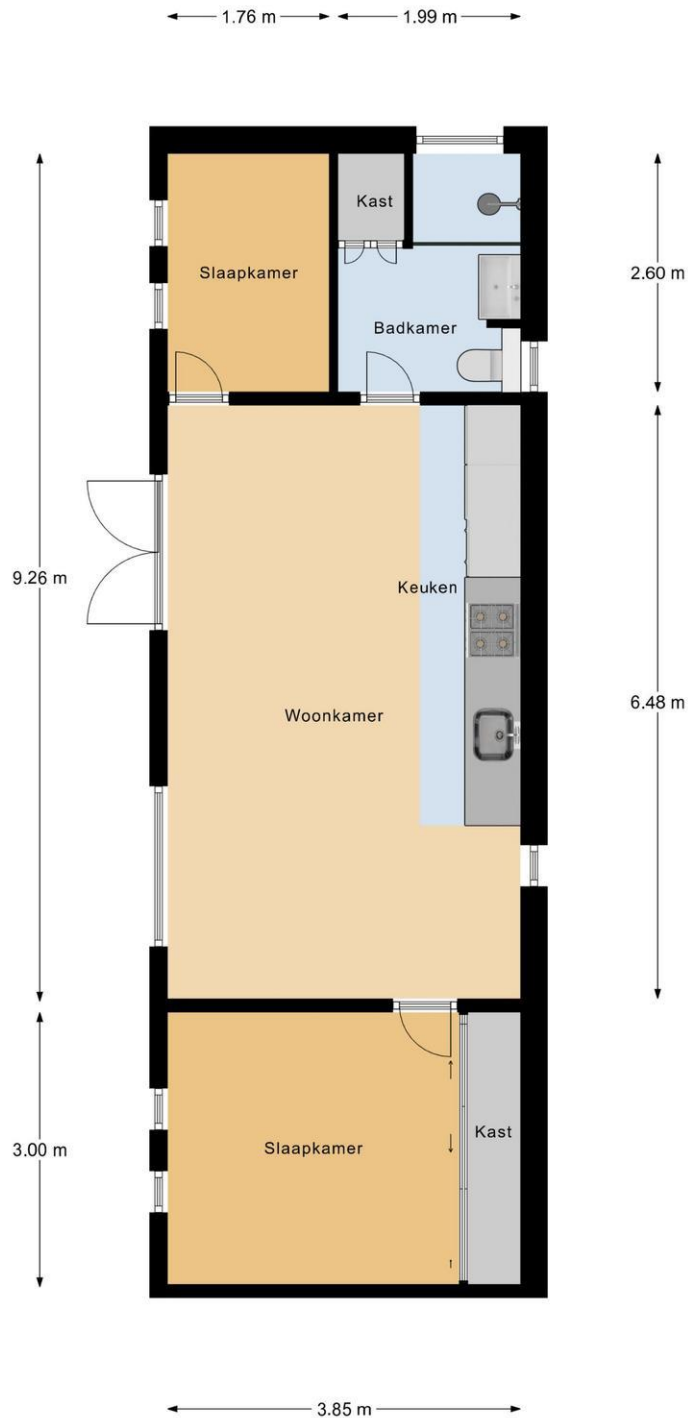

Begane Grond

Gorsplein 2, Bosland 32 - 3233 XC Oostvoorne

Klip & Van Wijk Makelaars
Dorpsweg 33
3235 AE, ROCKANJE
Tel: 0181-401022
E-mail: rockanje@kvwmakelaars.nl
www.kvwmakelaars.nl

Plattegrond

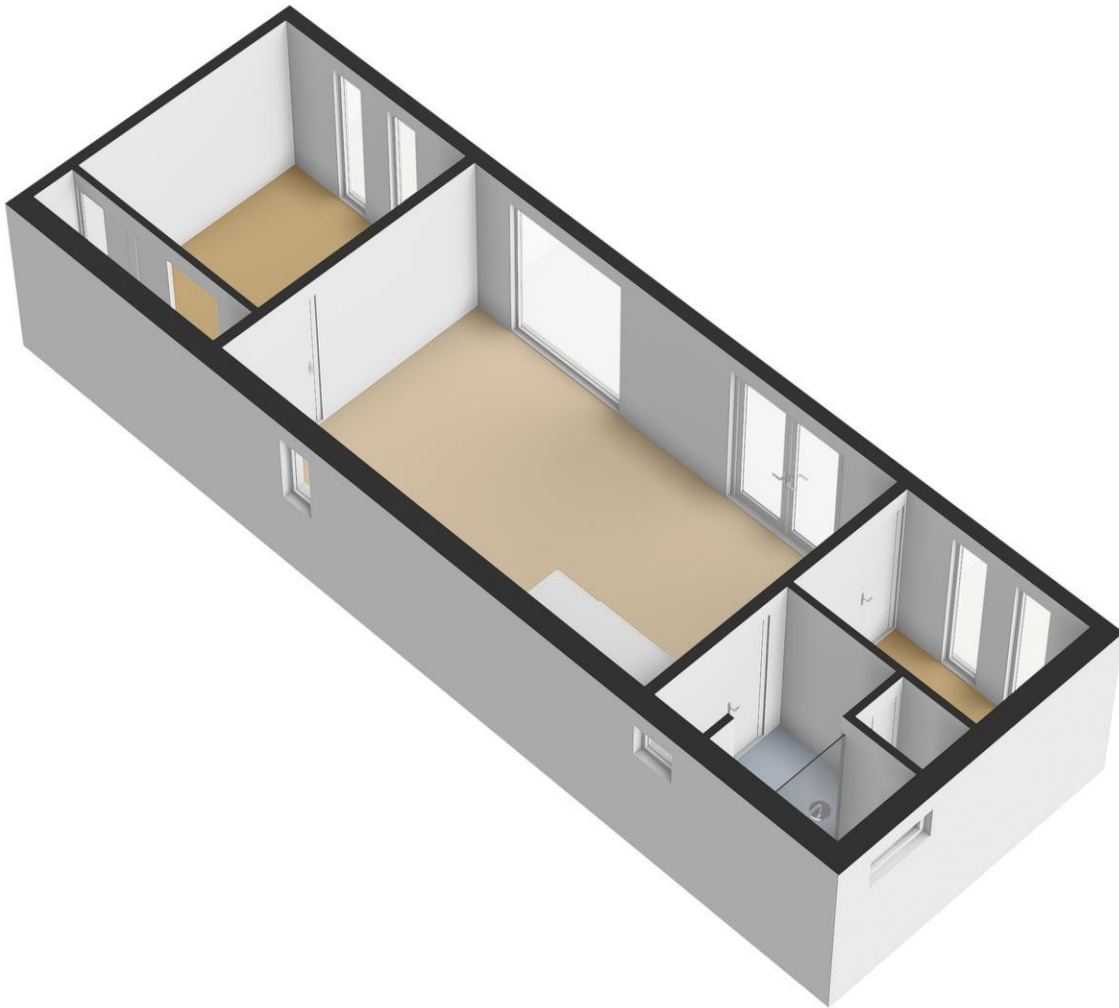

Gorsplein 2, Bosland 32 - 3233 XC Oostvoorne

Klip & Van Wijk Makelaars
Dorpsweg 33
3235 AE, ROCKANJE
Tel: 0181-401022
E-mail: rockanje@kvwmakelaars.nl
www.kvwmakelaars.nl

Plattegrond



Plattegrond

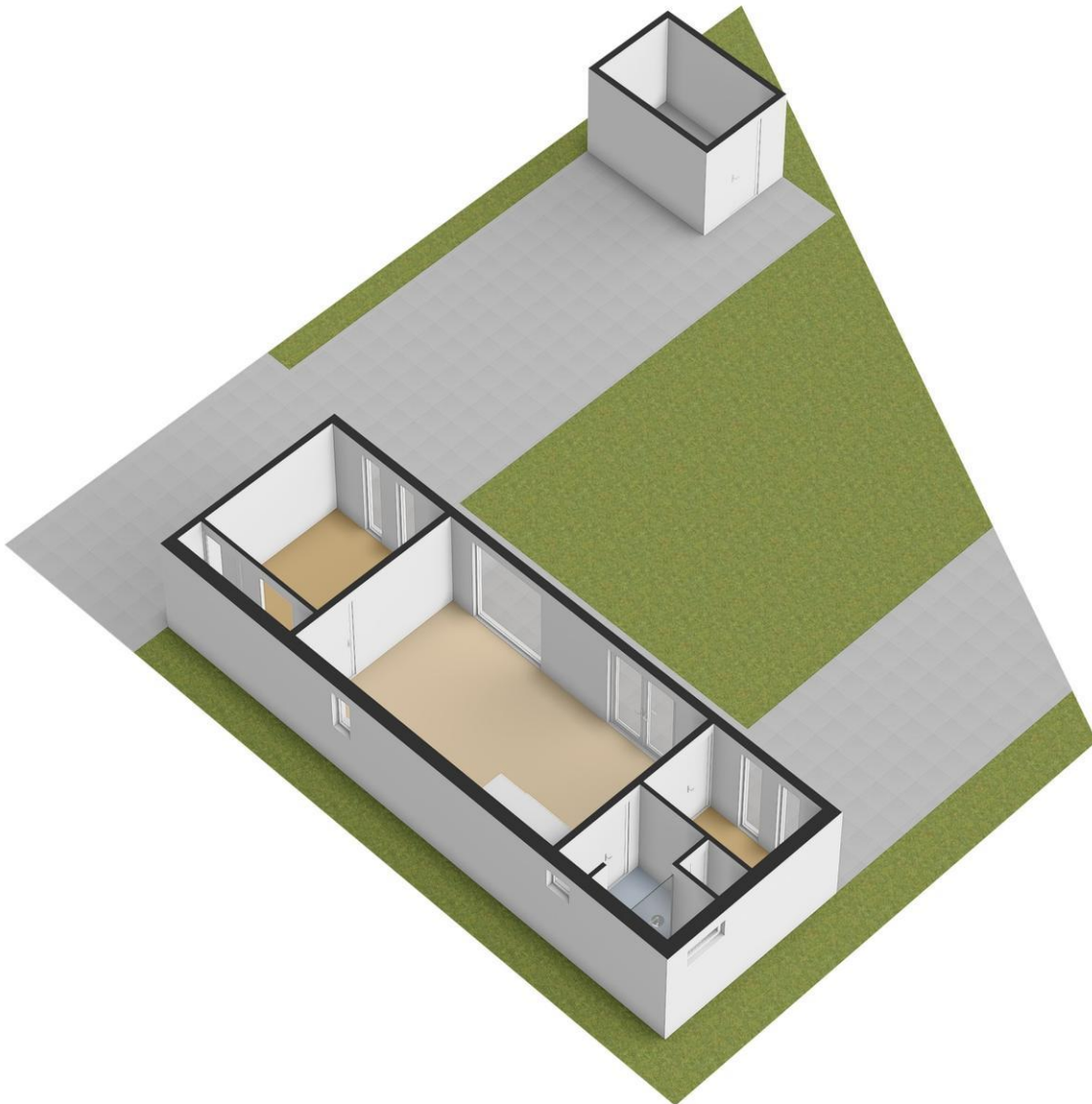

Gorsplein 2, Bosland 32 - 3233 XC Oostvoorne

Klip & Van Wijk Makelaars
Dorpsweg 33
3235 AE, ROCKANJE
Tel: 0181-401022
E-mail: rockanje@kvwmakelaars.nl
www.kvwmakelaars.nl

Plattegrond

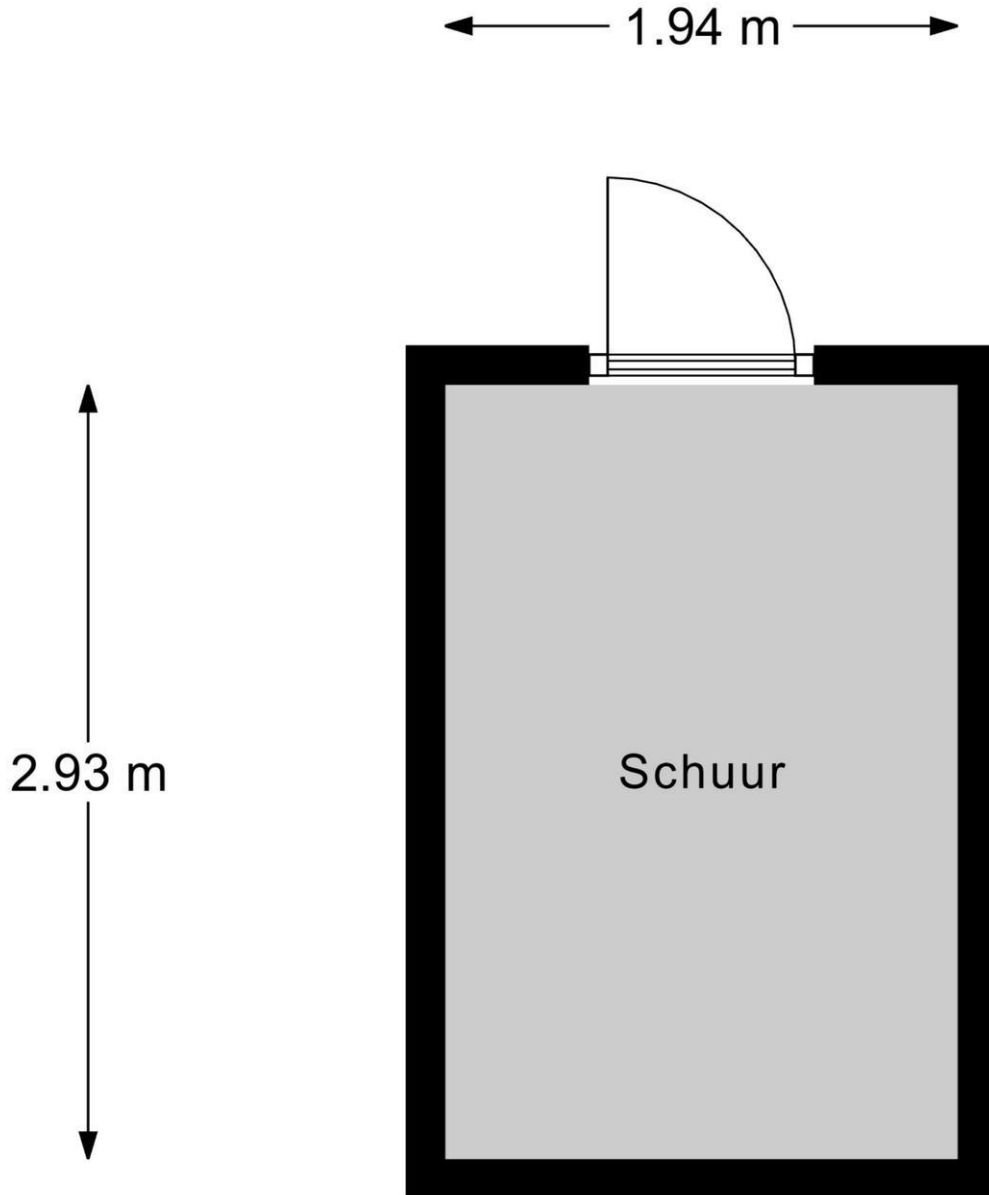

Schuur

Plattegrond

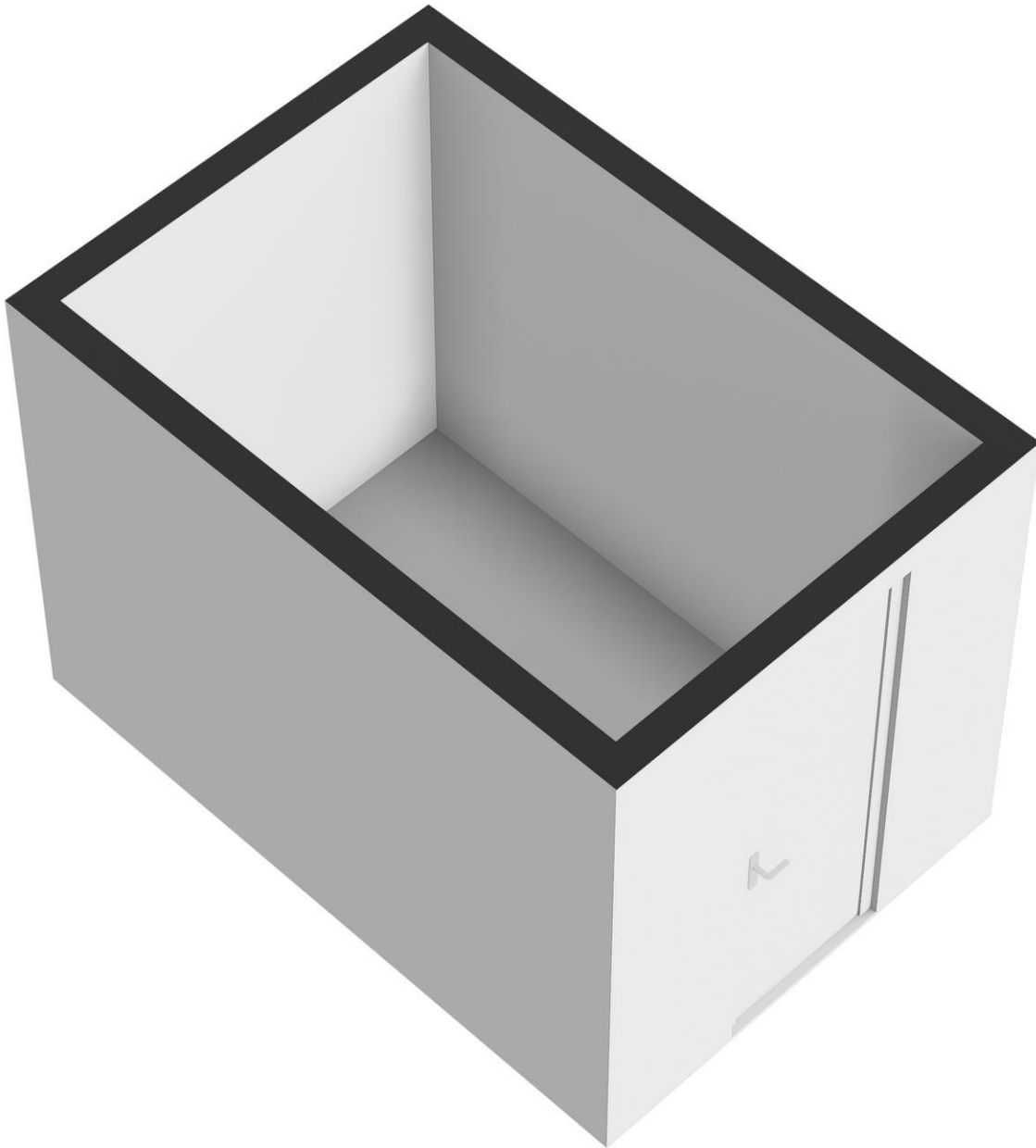



Kadastrale gegevens

Adres	Gorsplein 2, Bosland 32
Postcode / Plaats	3233 XC Oostvoorne
Gemeente	Oostvoorne
Sectie / Perceel	G / 5930
Oppervlakte	261 m ²
Soort	Zie akte

Gorsplein 2, Bosland 32 - 3233 XC Oostvoorne

Klip & Van Wijk Makelaars
Dorpsweg 33
3235 AE, ROCKANJE
Tel: 0181-401022
E-mail: rockanje@kvwmakelaars.nl
www.kvwmakelaars.nl

Locatie

Adres gegevens	
Adres	Gorsplein 2, Bosland 32
Postcode / plaats	3233 XC Oostvoorne
Provincie	Zuid-Holland

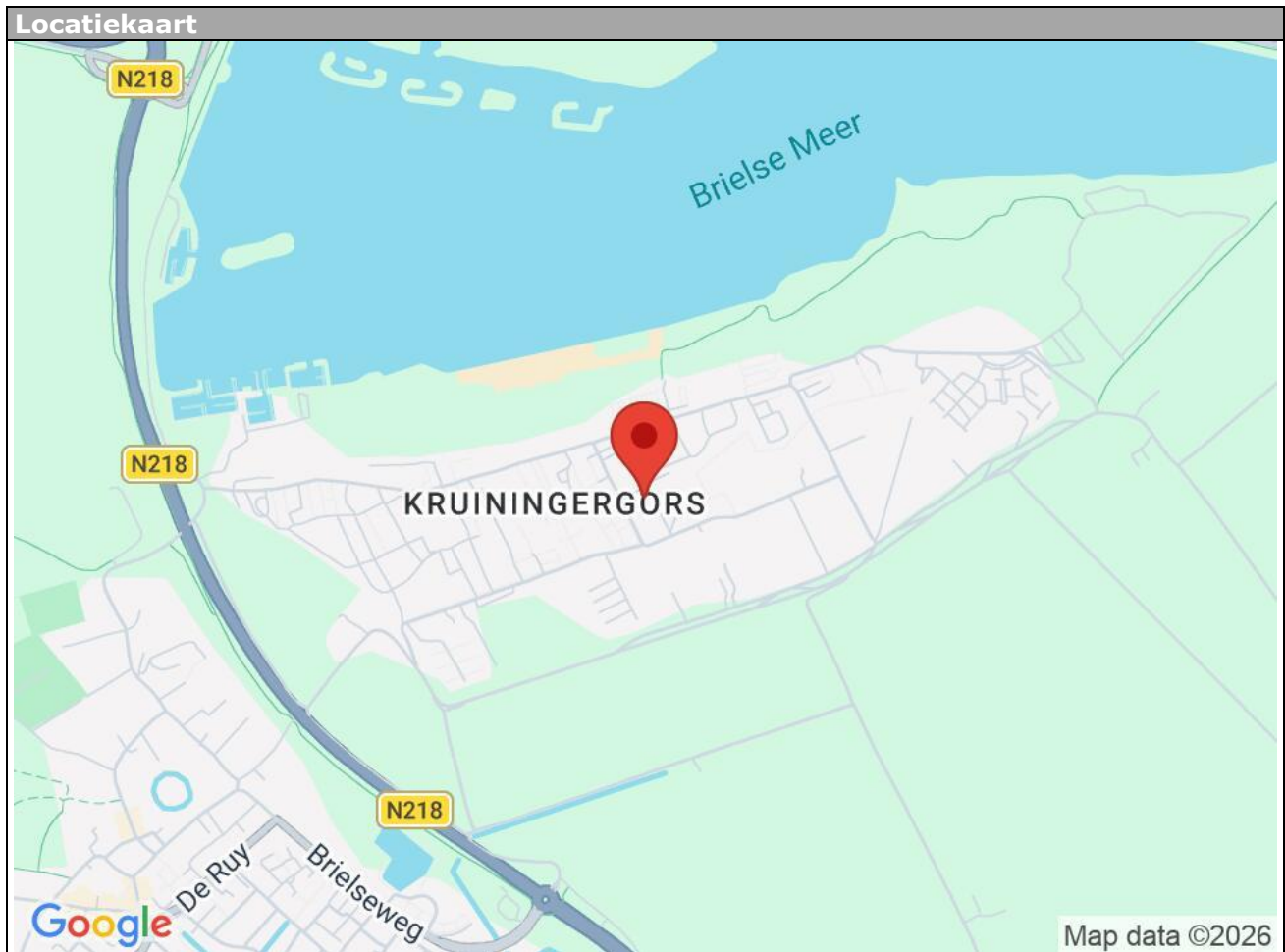

Gorsplein 2, Bosland 32 - 3233 XC Oostvoorne

Klip & Van Wijk Makelaars
Dorpsweg 33
3235 AE, ROCKANJE
Tel: 0181-401022
E-mail: rockanje@kvwmakelaars.nl
www.kvwmakelaars.nl

Deze informatie is door ons met de nodige zorgvuldigheid samengesteld. Onzerzijds wordt echter geen enkele aansprakelijkheid aanvaard voor enige onvolledigheid, onjuistheid of anderszins, dan wel de gevolgen daarvan. Alle opgegeven maten en oppervlakten zijn indicatief. Van toepassing zijn de NVM voorwaarden.

De meetinstructie is gebaseerd op de NEN2580. De meetinstructie is bedoeld om een meer eenduidige manier van meten toe te passen voor het geven van een indicatie van de gebruiksoppervlakte. De meetinstructie sluit verschillen in meetuitkomsten niet volledig uit, door bijvoorbeeld interpretatieverschillen, afrondingen of beperkingen bij het uitvoeren van de meting.



Klip & Van Wijk Makelaars
Dorpsweg 33
3235 AE, ROCKANJE
Tel: 0181-401022

E-mail: rockanje@kvwmakelaars.nl