

Thuis in
Beverwijk

ADIGESTRAAT 186



Welkom bij Teer!

Welkom bij Teer! Dé specialist in Noord-Holland, al meer dan 150 jaar! Wij zijn jouw partner in wonen, werken en financieren in deze bruisende regio. Onze roots gaan terug tot 1874, toen de familie Teer begon aan de Breestraat in Beverwijk. Sindsdien zijn we uitgegroeid naar 7 vestigingen verspreid over Noord-Holland, van Dijk en Waard tot aan Beverwijk. Onze rode verkoopborden zijn bekend in de regio en onze lange geschiedenis maakt van ons een vertrouwd begrip.

Bij Teer draait alles om thuis zijn. Of het nu gaat om het vinden van jouw droomhuis, het verkopen van je bedrijfspand of het regelen van een financiering: wij staan voor je klaar met persoonlijke aandacht en zorgeloosheid. Onze NVM-gecertificeerde makelaars en nieuwbouwspecialisten kennen de lokale markt als geen ander.

Ben je benieuwd of deze werkwijze aansluit bij jouw wensen? Ons enthousiaste team heeft bij elkaar al vele jaren ervaring en dankzij onze lokale kantoren zijn we goed thuis in de regio. Neem gerust vrijblijvend contact op voor een kennismaking of verdere informatie.

Wonen, werken & financieren

Adigestraat 186 Beverwijk



Kenmerken

Woonoppervlakte
69 m²

Balkonligging
Zuidoosten

Inhoud
229 m³

Bouwjaar
2002

Aantal kamers
3

Aantal slaapkamers
2

Energie label
A

Vraagprijs € 300.000,- k.k.

Even voorstellen
het team van



Nathalie Louter
Register Makelaar en
Taxateur (RMT)



Mitchel Wagner
Vastgoedadviseur



Loes Blankenstein
Commercieel medewerker
binnendienst



Anne-Roos Pettinga
Commercieel medewerker
binnendienst



Peter de Bie
Hypotheekadviseur

Net drie kamer appartement

Adigestraat 186 Beverwijk

Instapklare 3-kamer appartement met uitzicht op het Oosterwijkpark

Gelegen aan het groene Oosterwijkpark bieden wij dit nette en goed onderhouden 3-kamer appartement te koop aan. Het appartementencomplex, gebouwd in 2002, is volledig geïsoleerd en beschikt over energielabel A, wat zorgt voor lage energiekosten.

Dit instapklare appartement ligt op slechts enkele minuten loopafstand van het winkelcentrum Europaplein en enkele fietsminuten afstand van het bruisende centrum van Beverwijk. Daarnaast bevinden zich diverse voorzieningen zoals openbaar vervoer en uitvalswegen op korte afstand. Voor het gemak is er een berging op de begane grond aanwezig om je fiets veilig te stallen.

Via de hoofdentree bereik je de lift naar de zesde verdieping. Het appartement is goed ingedeeld met een ruime hal die toegang biedt tot de twee slaapkamers, de nette badkamer, het separate toilet en de technische ruimte. De ouderslaapkamer is van goed formaat, terwijl de tweede slaapkamer ideaal is als kinderkamer, thuishkantoor of extra opslagruimte. De badkamer is uitgerust met een douchecabine en wastafelmeubel. Het toilet is separaat, met een fontein. In de technische ruimte vind je de aansluiting voor wasmachine en droger, evenals de Cv-ketel (huur, 2021), die wordt beheerd door de Vereniging van Eigenaren.

De lichte woonkamer heeft een praktische indeling met een halfopen keuken en voldoende ruimte voor een eethoek. Door de

grote raampartijen geniet je van veel natuurlijk licht en een prachtig uitzicht op het Oosterwijkpark. Vanuit de woonkamer heb je toegang tot het zonnige balkon op het zuidoosten, waar je kunt genieten van de ochtend- en middagzon.

Dit appartement biedt alles wat je zoekt: een centrale ligging, moderne voorzieningen en een heerlijk uitzicht. Maak snel een afspraak voor een bezichtiging en ontdek zelf het comfort en de rust die dit appartement te bieden heeft!

Verkoper vertelt: "Met pijn in mijn hart, maar op naar een nieuwe toekomst, verkoop ik mijn heerlijke appartement. Het is heerlijk rustig, geen burens overlast. Alle kamers zijn heerlijk licht door de vele/grote ramen. De zon schijnt heerlijk op het balkon en in huis."

Bijzonderheden:

- Appartement op bovenste verdieping (zesde etage);
- Woonoppervlakte circa 69 m²;
- Actieve VvE, servicekosten €210,67 per maand (inclusief huur CV-ketel);
- Berging aanwezig met elektra;
- Gebouwd in 2002 met energielabel A;
- Oplevering in overleg, kan spoedig;
- Notariskeuze aan koper, mits in omgeving Beverwijk.

Interesse in deze woning? Schakel direct jouw eigen NVM-aankoopmakelaar in. Jouw NVM-aankoopmakelaar komt op voor jouw belang en bespaart je tijd, geld en zorgen. Adressen van lokale en regionale NVM-aankoopmakelaars vind je ook op Funda. NVM Zeker weten.

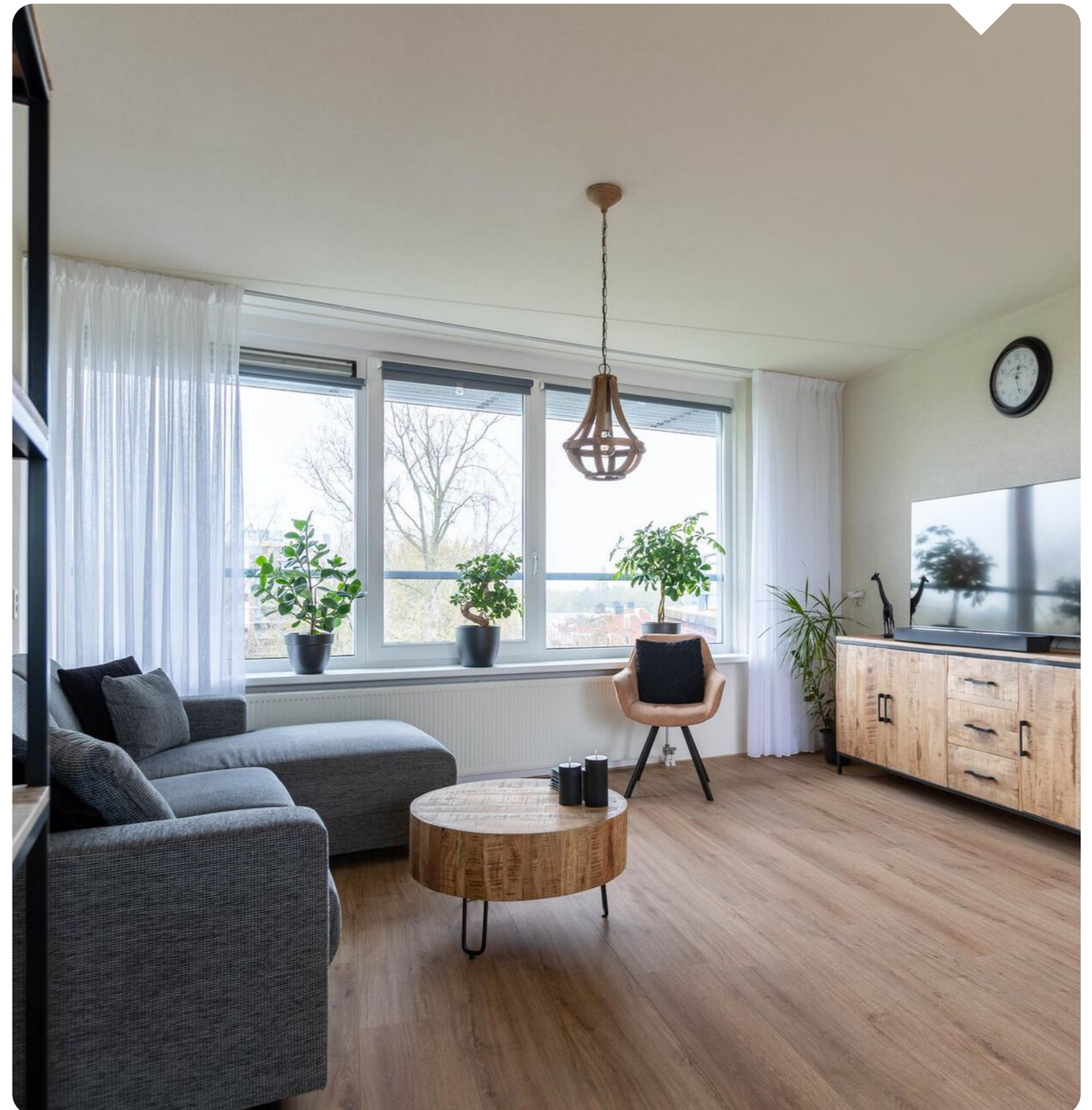



Ruime en lichte woonkamer





Half-open keuken met inbouwapparatuur

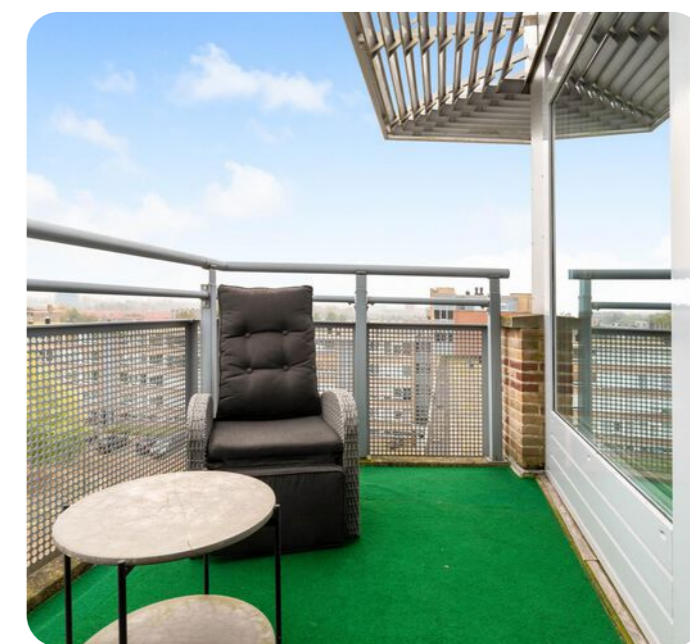
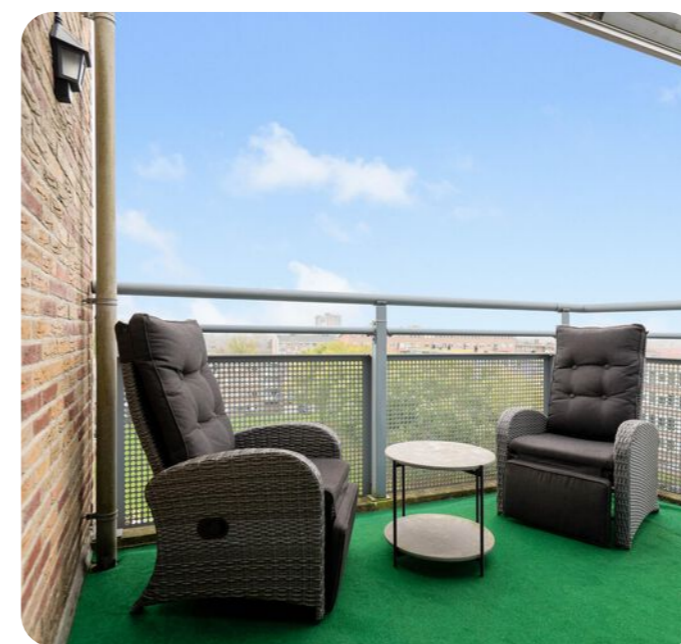





Gelegen in een groene omgeving





Lift aanwezig in het complex



Plattegrond appartement



Plattegrond berging

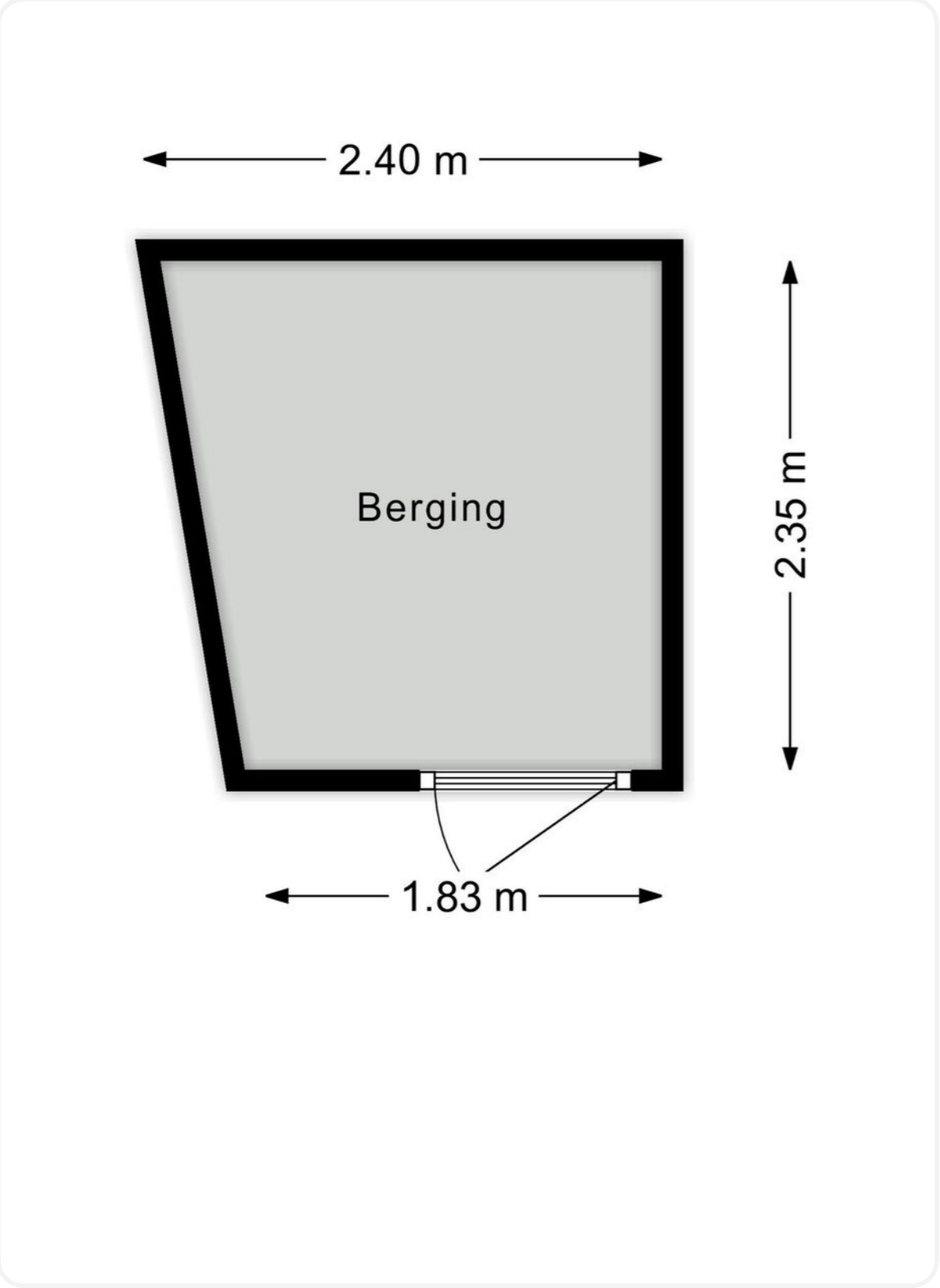

Kadastrale kaart

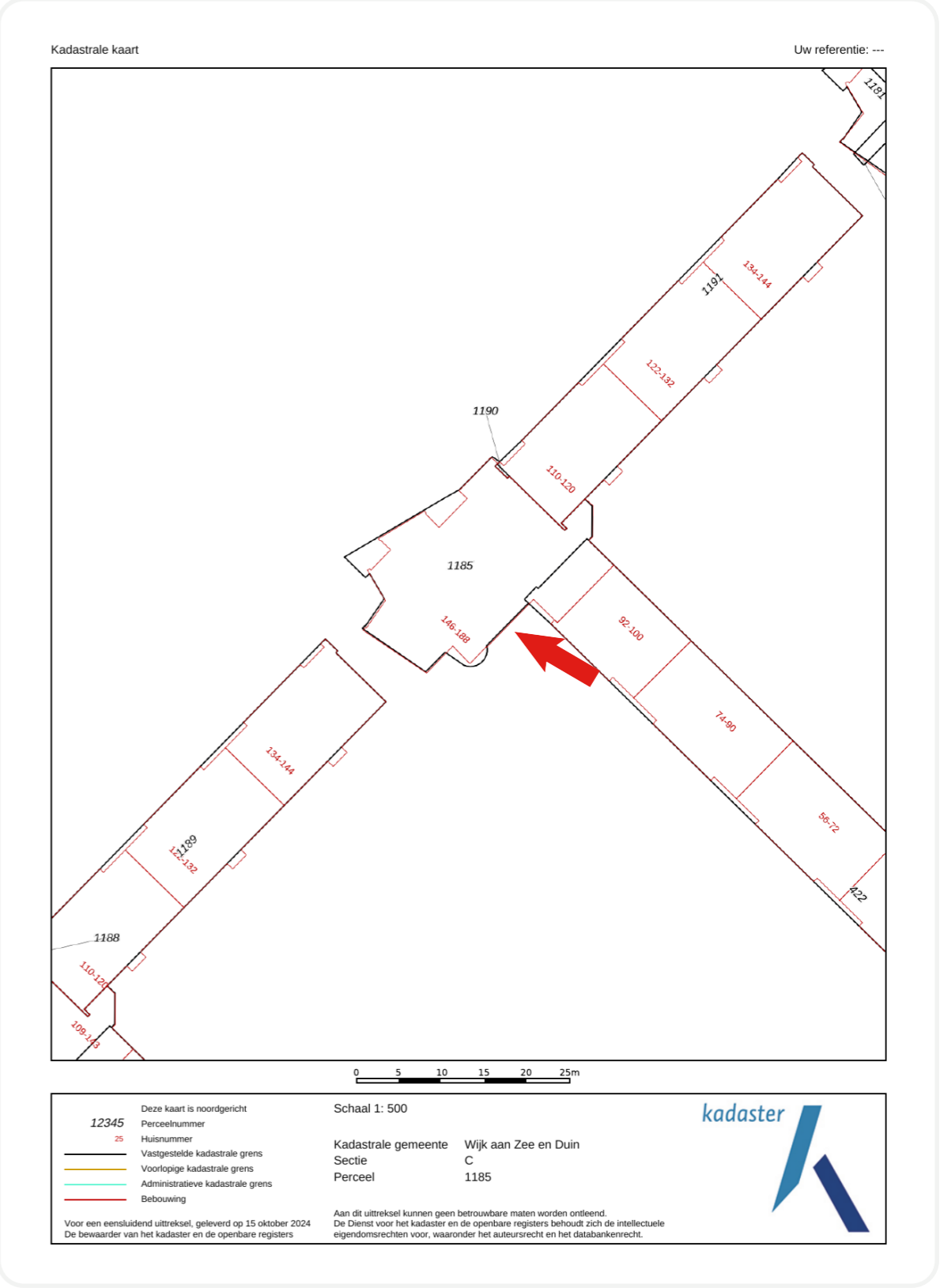

Locatie op de kaart

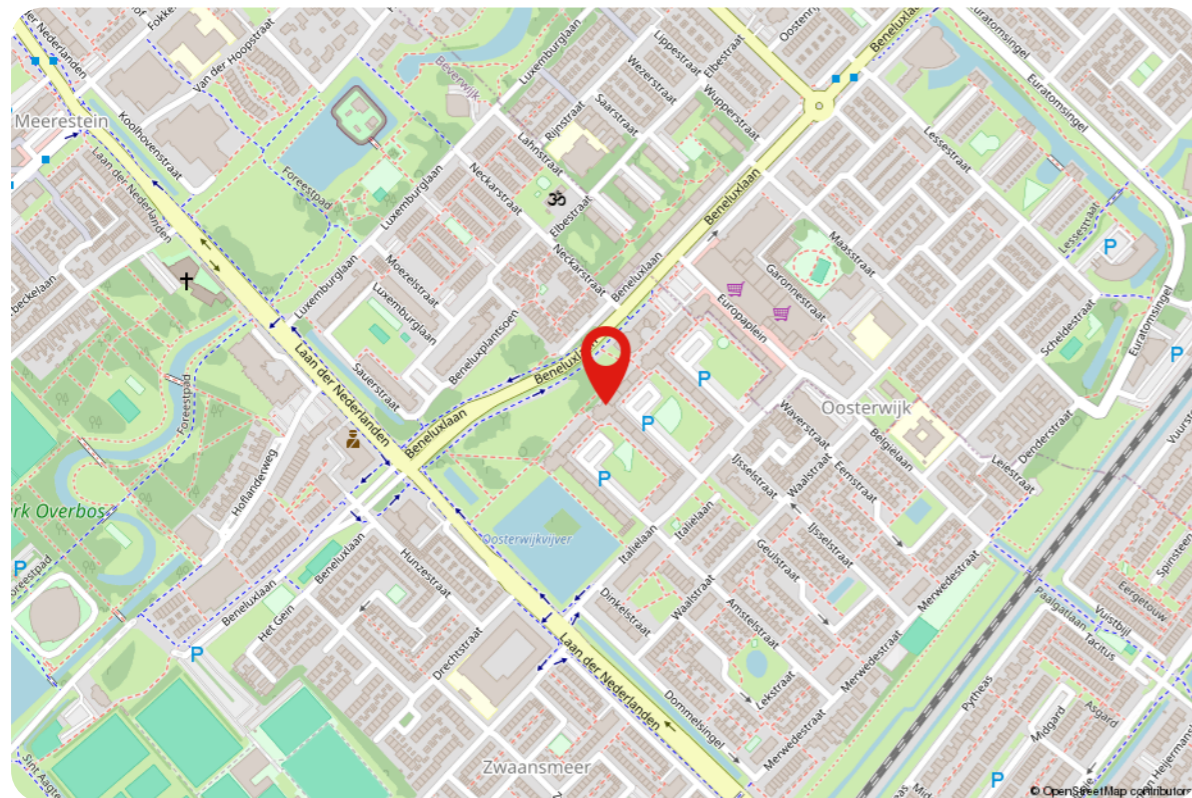
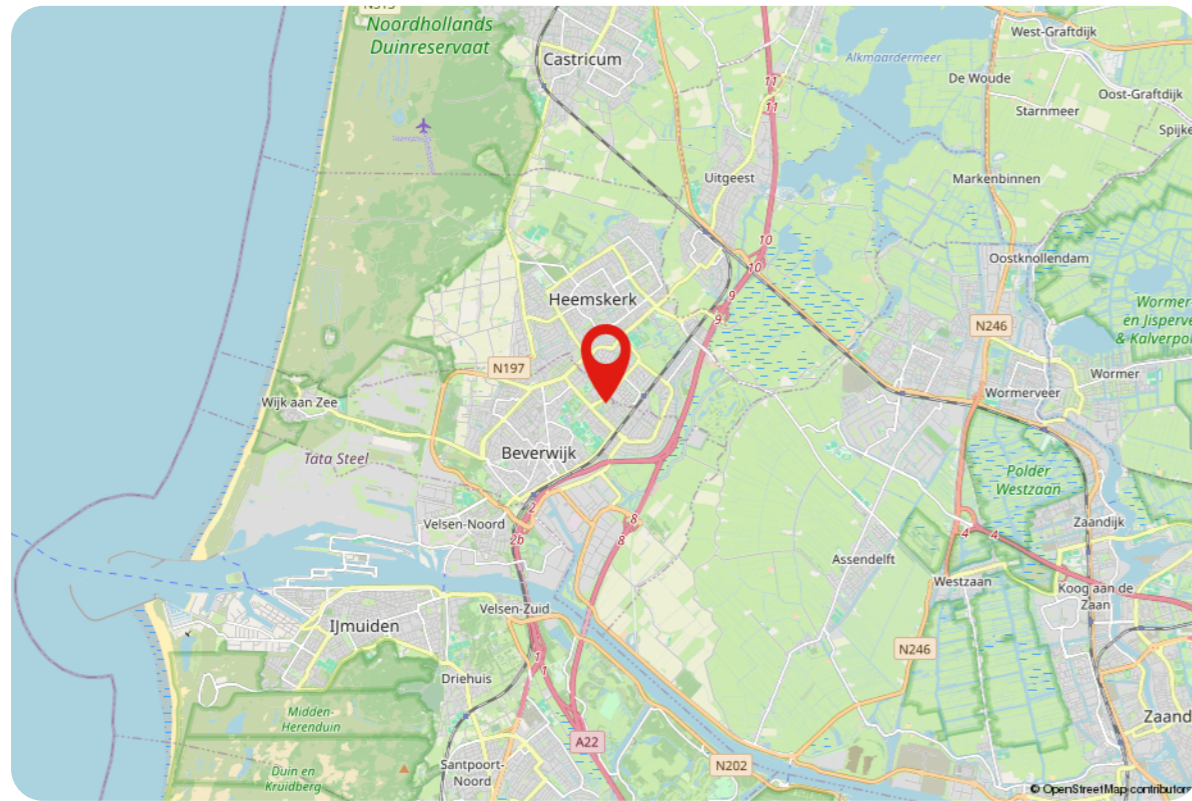

Lijst van zaken

Beschrijving	Blijft achter	Gaat mee	Ter overname
Woning - Interieur			
Radiatorafwerking	X		
Verlichting, te weten			
- opbouwspots/armaturen/lampen/dimmers			X
- losse (hang)lampen			X
Raamdecoratie/zonwering binnen, te weten			
- vitrages			X
- rolgordijnen			X
Vloerdecoratie, te weten			
- vloerbedekking	X		
- houten vloer(delen)	X		
- laminaat	X		
- plavuizen	X		
Overig, te weten			
- spiegelwanden	X		
- schilderij ophangstelsysteem	X		
Woning - Keuken			
Keukenblok (met bovenkasten)	X		
Keuken (inbouw)apparatuur, te weten			
- kookplaat	X		
- (gas)fornuis	X		
- afzuigkap	X		
- combi-oven/combimagnetron	X		
- koel-vriescombinatie	X		

Lijst van zaken

Beschrijving	Blijft achter	Gaat mee	Ter overname
- vaatwasser	X		
Woning - Sanitair/sauna			
Toilet met de volgende toebehoren			
- toilet	X		
- toiletrolhouder	X		
- toiletborstel(houder)	X		
- fontein	X		
Badkamer met de volgende toebehoren			
- douche (cabine/scherm)	X		
- wastafel	X		
- wastafelmeubel	X		
- toiletkast	X		
Woning - Exterieur/installaties/veiligheid/energiebesparing			
Brievenbus	X		
(Voordeur)bel	X		
Rookmelders	X		
(Klok)thermostaat	X		
Telefoonaansluiting/internetaansluiting	X		
Veiligheidsschakelaar wasautomaat	X		
Waterslot wasautomaat	X		
Warmwatervoorziening, te weten			
- CV-installatie	X		

Thuis in

Noord-Holland

In het heerlijke Noord-Holland wonen ongeveer 3 miljoen mensen, verdeeld over 47 gemeenten. De kustlijn van Noord-Holland strekt zich uit over maar liefst 601 kilometer. En nog een leuk feitje: de hoofdstad van Noord-Holland is niet Amsterdam, zoals velen denken, maar het gezellige Haarlem! Amsterdam is natuurlijk wél een hoofdstad, maar dan van héél Nederland. Noord-Holland wordt aan drie kanten omarmd door water. In het westen ligt de bruisende Noordzee, in het noorden de Waddenzee, en in het oosten het IJsselmeer en het Markermeer. Een van de iconische kenmerken van Noord-Holland zijn de bollenvelden. Deze velden staan in de lente vol met kleurrijke bloemen zoals tulpen, narcissen en hyacinten en trekken jaarlijks duizenden toeristen aan. Daarnaast is Noord-Holland bekend om de kaasmarkt in Alkmaar, een eeuwenoude traditie die teruggaat naar 1593.

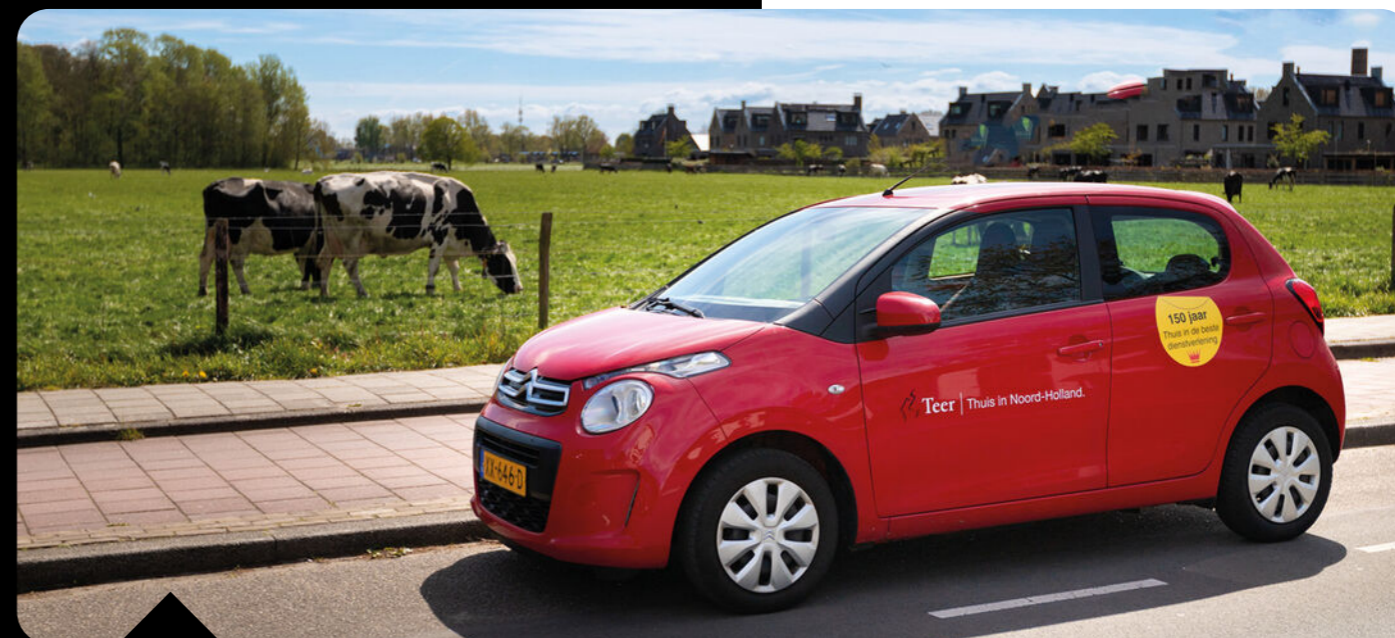

Wonen in

Beverwijk

De gemeente Beverwijk is zeer gevarieerd. De stadse faciliteiten, de kust en de duinen maken het een plezierige woonomgeving. De grote steden zoals Amsterdam, Haarlem, Alkmaar en Utrecht zijn goed bereikbaar zowel per trein als auto.

In deze woonomgeving tref je genoeg voorzieningen en hoef je je niet te vervelen. Genoeg horeca in de buurt en verschillende parken en wandelpaden in Beverwijk zelf. Voor de rust kun je naar het strand of de duinen in Wijk aan Zee en daarnaast zijn er veel sport- en onderwijsfaciliteiten in de omgeving. De gemeente heeft een inwonersaantal van ca. 42.000 inwoners. Kortom een vitale stad nabij de kust van Noord-Holland met alle gemakken en voorzieningen.

Alles onder 1 dak

Woning makelaars, bedrijfsmatig, hypotheeken en advies

Bij Teer sta jij centraal. Wij bieden hoogwaardige dienstverlening, **persoonlijke aandacht** tot na de (ver)koop en een team van experts dat altijd voor je klaar staat. Onze kleine kantoren staan midden in de maatschappij, zodat we altijd dicht bij jou zijn. En met onze **full-service aanpak** heb je alles wat je nodig hebt onder één dak. Van het **aan- en verkopen** tot het **huren en taxeren** van woningen en **bedrijfsvastgoed**, wij bieden je het volledige spectrum. Onze ervaren adviseurs staan klaar om je te begeleiden bij elke stap, inclusief deskundig hypotheek- of **verzekeringsadvies**.

Wij geloven dat een huis meer is dan alleen vier muren en een dak. En dat een kantoor veel meer is dan alleen een werkplek. Het is een plek waar je jezelf kunt zijn, waar herinneringen worden gemaakt en dromen worden nagejaagd.



Daarom streven wij ernaar om van elke plek een thuis te maken, waar jij je op je gemak voelt en waar je kunt groeien.

Wanneer je plannen hebt om te verhuizen en een nieuwe woning aan wil kopen, is het fijn om vooraf te weten tegen welke prijs je je huidige woning kunt verkopen en om te weten wat je **financiële mogelijkheden** zijn. Een vrijblijvend gesprek met een hypotheekadviseur of een **gratis waardebeoordeling** geeft jou een goed inzicht in de huidige woningmarkt en biedt gelegenheid om al je vragen te stellen aan een expert.

Benieuwd naar wat Teer voor jou kan betekenen? Neem contact met ons op en ontdek hoe wij jou kunnen helpen **zonder zorgen** en met succes te (ver)kopen en (ver)huren.

Thuis in Noord-Holland

Kom langs in één van onze 7 vestigingen!

Met inmiddels zeven vestigingen staan we nog even dicht bij onze klanten als in 1874 toen Teer begon als makelaarskantoor in Beverwijk. Dichtbij de klant, midden in de samenleving. Het is onze ambitie om dé vertrouwde partner in Noord-Holland te zijn, met de beste dienstverlening dankzij lokale kennis en professioneel advies.



Teer Beverwijk
Breedstraat 99
1941 EG Beverwijk
0251-229225 | beverwijk@teer.nl

teer.nl



Klanten beoordelen ons gemiddeld met een **9,2**

